

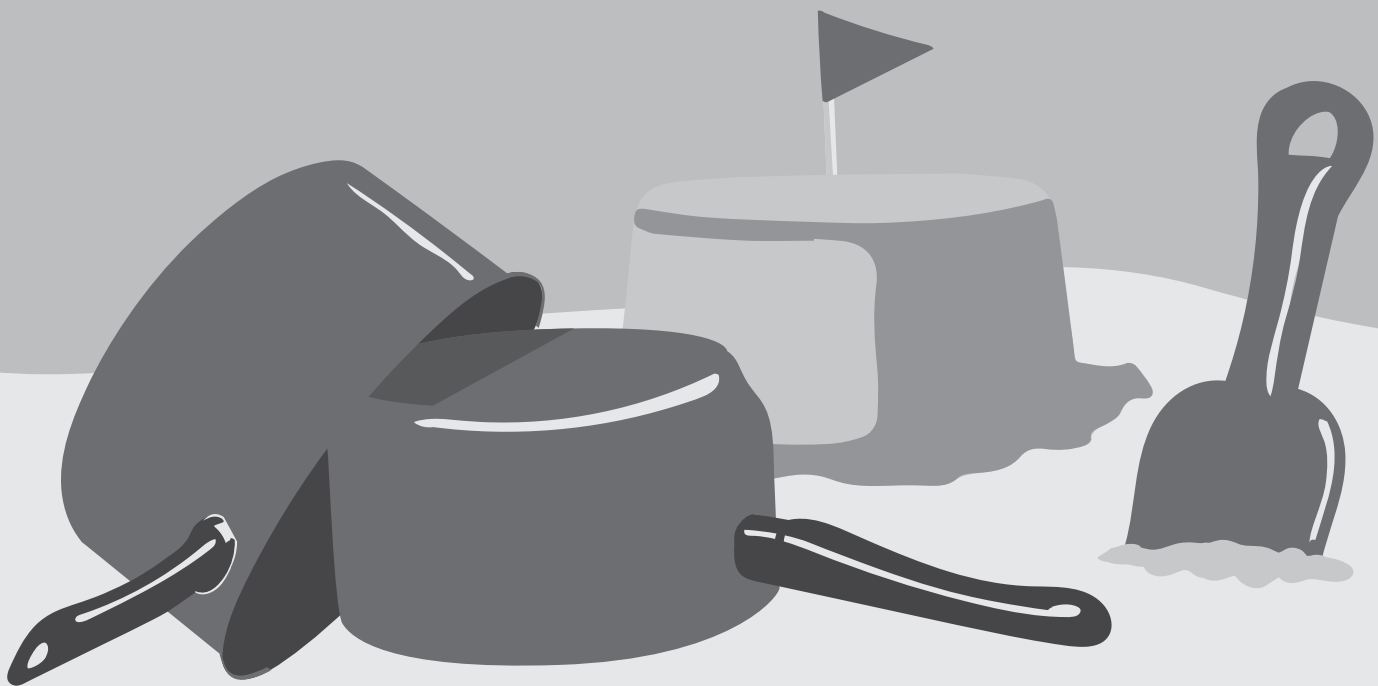

15^E UNIVERSITÉ D'ÉTÉ DU NPA

DU DIMANCHE 27 AOÛT AU MERCREDI 30 AOÛT



Avertissements :

- **Pour le bien-être et la santé de touTEs et le bon déroulement de notre université d'été, merci de respecter les consignes données.**
- **Chaque participantE doit porter en permanence le bracelet couleur rouge remis lors de l'enregistrement à son arrivée à Port Leucate.**
- **L'Université d'été est non-fumeuse (sauf en extérieur).**

PARKING

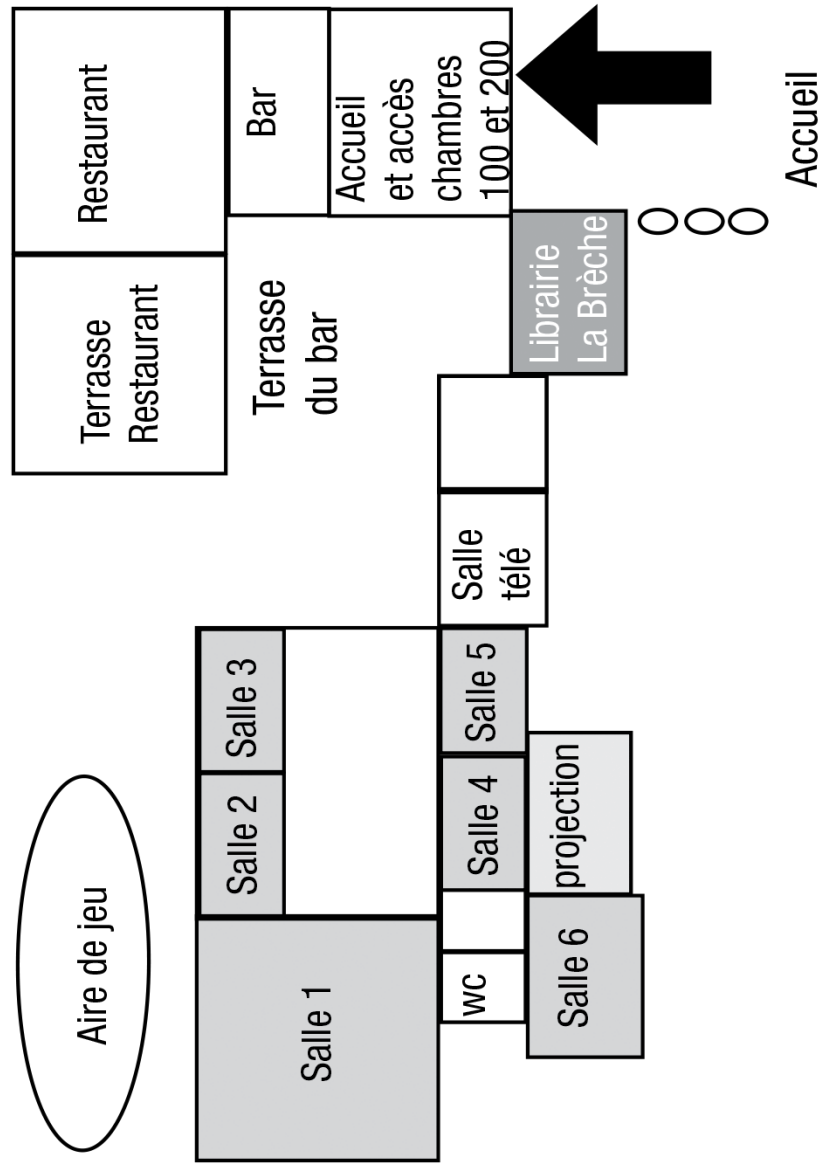
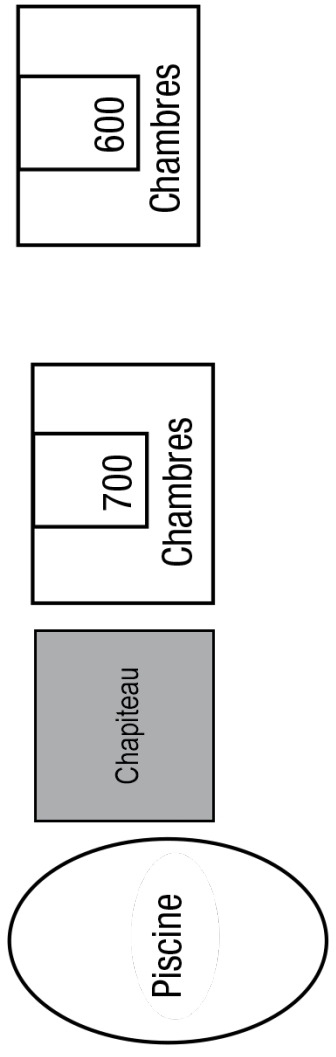
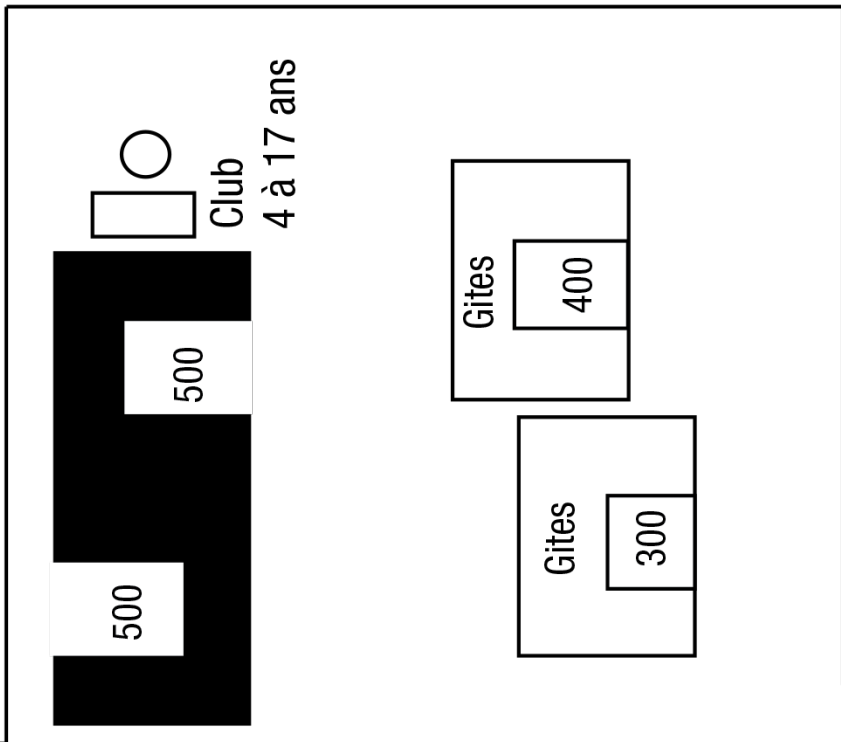

Plage

MODE D'EMPLOI

DIMANCHE À 8H45 ASSEMBLÉE GÉNÉRALE DE PRÉSENTATION DE CETTE QUINZIÈME UNIVERSITÉ D'ÉTÉ POUR L'ENSEMBLE DES PARTICIPANT·ES

PRÉCAUTIONS SANITAIRES

Nous recommandons à chacune et chacun d'être vacciné et, si possible, de faire un test à la veille de participer à notre université d'été.

Nous demandons à chaque participant·E de respecter les règles sanitaires suivantes :

- Le port du masque est conseillé dans les endroits fermés et de grande proximité. Du gel est aussi mis à disposition sur l'ensemble des lieux de vie collective.

- En ce qui concerne les logements, nous n'appliquons pas de mesure particulière de distanciation physique, sauf dans le cas où des participant·Es « à risque » (personnes âgées, immunodéprimées et non vaccinées...) nous en font la demande. Dans ce cas, merci impérativement de nous le signaler.

- Pour les espaces de réunion, le programme propose sept créneaux de discussion en parallèle. Trois de ces lieux de réunion sont en plein air (chapiteau, espace librairie et pergola), les autres lieux sont des salles. L'équipe d'organisation et on l'espère l'ensemble des participant·Es vont être stricts sur l'application du respect de la jauge des réunions : quand une salle est pleine, les retardataires sont prié·Es d'aller dans une autre réunion.

De façon globale, la responsabilisation collective des participant·Es à l'université d'été reste la meilleure assurance que les choses se passent au mieux, en particulier dans les espaces collectifs. Nous y sommes collectivement particulièrement vigilants.

L'UDT, COMMENT ÇA MARCHE ?

Les lieux de réunion sont communiqués chaque soir, pour la journée du lendemain, sur les panneaux d'affichage de l'organisation dans le hall d'accès aux salles.

Il peut aussi y avoir des modifications de programme de dernière minute, liées notamment aux disponibilités d'un·E intervenant·E ou d'un·E invité·E, voire des ajouts. Une raison supplémentaire de consulter ces panneaux de programme.

Tous les jours, le matin de 9h à 12h et l'après-midi de 14h à 17h, sept séances ont lieu en parallèle. Vous devrez donc choisir vos sujets. Cela nous permet d'offrir durant chaque

demi-journée un large choix de thèmes avec des réunions moins fréquentées, favorisant ainsi les échanges avec les intervenant·Es ou les autres participant·Es.

Exceptionnellement, les séances de la première demi-journée (dimanche matin) commencent à 9h30 en raison de l'Assemblée générale de présentation qui se tient à 8h45 sur la placette.

Le créneau 17h-19h propose moins de choix : pour celles et ceux qui ne désirent pas participer aux différents travaux pratiques et rencontres proposées dans le programme, il est donc possible de profiter du séjour pour faire des balades, aller à la piscine (ouverte jusqu'à 20h), prendre les derniers bains de mer de l'année ou discuter tranquillement sur la terrasse.

Dans la soirée, il y en a pour tous les goûts. Il y aura bien entendu le lundi soir le **meeting de rentrée du NPA**.

Les autres soirs, comme chaque année, nous pourrions d'abord voir d'excellents films en compagnie de celles et ceux qui les ont réalisés ou qui y ont participé. Et comme vous allez le voir, nous avons souhaité aborder une grande variété de thèmes.

Dimanche soir, on commence avec Nina Faure, militante féministe et réalisatrice du film *We are coming. Chronique d'une révolution féministe*: « *Un plaisir (...) de poursuivre une émancipation collective. Le plaisir d'abolir le patriarcat, tout simplement.* » On ne peut mieux dire!

Mardi soir, nous profiterons de la venue de Melissa Gingreau, co-porte-parole du collectif Bassines non merci, pour

LES PERMANENCES DU NPA

Pour poser des questions et prendre contact avec le NPA de sa région, acheter les différentes publications (presse hebdomadaire et mensuelle, gobelets...), **passez aux permanences quotidiennes du NPA de 18h30 à 20h. Une distribution du matériel de rentrée (nouvelle affiche et autocollants) aura lieu durant l'université d'été du NPA. Précisions sur les panneaux d'affichages et lors de l'AG de présentation dimanche matin.**

présenter *De l'eau jaillit le feu*, film où intervient Thony Martens, un agriculteur mobilisé contre les mégabassines qui sera aussi parmi nous.

Enfin, parce qu'il est impossible après le mouvement exceptionnel sur les retraites que nous avons connu de ne pas revenir sur cette lutte, nous accueillerons le duo de réalisatrice/teur Adeline Gonin et Christophe Cordier autour de leur film *En grève* consacré à la grève des cheminotEs de la gare de l'Est sur la question des retraites... fin 2019, début 2020.

Et bien entendu, avant, pendant, après, il y a toujours un verre qui vous attend au bar pour un moment de détente... ainsi que des animations, des rencontres, de la danse et des chansons. Les habitués savent...

Rappelons que les soirées de l'Université d'été sont des temps de fête pour certainEs... mais aussi des moments de repos pour d'autres. Il est donc demandé à touTEs de respecter ce besoin de repos et de sommeil des participantEs, en particulier lors des retours – quelquefois tardifs – dans les logements...

QUAND EST-CE QU'ON MANGE ?

Le petit-déjeuner se déroule de 7h30 à 9h. Les repas se déroulent de 12h à 13h30 et de 19h30 à 21h.

Vous serez invités à ne pas traîner exagérément à table (que ce soit dans la salle ou sous la pergola) afin de permettre le « roulement » dans de bonnes conditions, ce qui est un impératif pour ne pas prolonger le travail du personnel.

Des buffets végétariens et vegans sont disponibles à tous les repas. Une journée spéciale "sans viande" aura aussi lieu durant cette université d'été.

Pour pouvoir manger, **il faut avoir son bracelet rouge**. Pour les personnes de passage à l'Université d'été, il est aussi possible de se restaurer : pour cela, s'adresser directement à l'accueil du Village Club.

EN CAS DE BESOIN

Bien entendu, les militantEs du NPA, et plus particulièrement les organisateurs et organisatrices (présentés notamment lors de l'Assemblée générale du dimanche matin) sont à votre disposition pour vous aider à résoudre les petits problèmes que vous pouvez rencontrer au quotidien.

Des numéros de téléphone portable sont affichés sur les panneaux pour faciliter la prise de contact avec les militantes et militants qui animent cette université d'été dans tous ses aspects.

LES BESOINS SPÉCIFIQUES

Concernant les participantEs de façon générale, et en particulier en situation de handicap, il faut nous faire connaître vos besoins précis, afin que vos conditions de vie sur l'université d'été se passent dans les meilleures conditions.

Certaines chambres sont aux normes PMR et sont réservées en priorité pour les personnes concernées.

Des personnes référentes handicap seront présentes sur place en cas de besoin.

LES ENFANTS

Une garde d'enfants, avec activités, est prévue en journée pour les enfants de 3 mois à 12 ans (avec des groupes différents par tranche d'âge). Il faut signaler le plus rapidement possible la demande de garde d'enfants si cela n'a pas été fait lors de l'inscription.

Les moniteurs et monitrices agréés assurent des activités standards.

Les parents doivent récupérer les enfants aux heures des repas.

Nous ne sommes pas en mesure d'assurer des activités spécifiques pour les adolescentEs, mais si des parents souhaitent en organiser, nous nous tiendrons à leur disposition pour relayer l'initiative.

LA LIBRAIRIE LA BRÈCHE

Vous pourrez également faire votre provision de livres, notamment en rapport avec les thématiques traitées et les autrices et auteurs présents dans le cadre de cette Université d'été, à la librairie La Brèche.

La librairie est située sur la place centrale du Village Club, tout comme les autres lieux de vie de notre Université d'été (hormis les logements).

À 17h et à 21h, la librairie organise des rencontres avec des auteurs. Cette année, voici le programme :

- *Notre corps, nous-mêmes* (Hors-d'atteinte, 2020). Manuel de santé féministe écrit par un collectif présenté par une des co-autrices Nina Faure ;

- *Septembre rouge. Le coup d'Etat du 11 septembre 1973 au Chili* (Textuel, 2023). Un nouveau récit politique romancé qui épouse le point de vue d'acteurs et actrices de la gauche chilienne de l'époque, présenté par les auteurs du livre Olivier Besancenot et Michael Löwy ;

- *Femme ! Vie ! liberté ! Echos d'un soulèvement révolutionnaire en Iran* (La Découverte, 2023). Ouvrage consacré au récent mouvement de l'automne dernier, présenté par l'autrice Chowra Makaremi ;

- *Que faire ? Stratégies d'hier et d'aujourd'hui pour une vraie démocratie* (10/18, 2023). Ouvrage théorique pour penser les pistes d'une alternative au capitalisme, présenté par l'autrice Ludivine Bantigny ;

- *Solidarité animale. Défaire la société spéciste* (La Découverte, 2020). Un ouvrage consacré à la dénonciation de l'exploitation animale et la nécessité d'en sortir, présenté par la co-autrice Axelle Playoust-Braure ;

- *Le syndrome Magneto* (Au diable vauvert, 2023). Un ouvrage consacré aux « méchants » dans la pop culture. Et s'ils avaient raison ? Présenté par l'auteur Benjamin Patinaud / Bolchegeek.

LES EXPOSITIONS

Cette année, l'université d'été accueillera une exposition d'affiches organisée par l'association RaDAR, **La « belle époque » en lutte**.

Au tout début du XX^e siècle, des grèves nombreuses et massives vont secouer la France. Le 18 avril 1904, sous la direction de Jean Jaurès, le journal *l'Humanité* est fondé et quelques mois

plus tard, les principaux courants se réclamant du socialisme s'unifient dans la section française de l'Internationale ouvrière (SFIO). La terrible catastrophe de Courrière le 10 mars 1906 va faire 1099 victimes et met le feu aux poudres. Un « coup de poussier » (explosion de poussières de charbon, très inflammables, dégagées par l'exploitation des mines) détruit 110 km de galeries à Billy-Montigny, Méricourt et Sallaumines. Pendant 7 ans, les grèves, souvent très longues, dans tous les métiers vont s'enchaîner partout en France. Nous présenterons dans cette exposition quelques grandes grèves emblématiques de la période. Les documents présentés sont pour l'essentiel des cartes postales. En effet, c'est le moyen le plus utilisé dans ces années-là pour documenter les grèves qui ont lieu partout dans le pays, les procédés d'impression des photographies dans la presse étant de trop mauvaise qualité.

Notre camarade Martin, dont vous pouvez souvent voir les photos dans notre presse ou sur nos sites, présentera aussi une série de clichés pris dans des manifestations récentes : **Nos rêves valent plus que leurs LBD.**

DEMANDEZ LE PROGRAMME !

Faites vous-mêmes votre programme quotidien en fonction de vos goûts et de vos préoccupations. Il existe deux types d'ateliers dans le programme :

- **les ateliers thématiques indépendants**
- **les ateliers faisant partie d'un cycle composé de plusieurs séances**

La plupart des cycles et ateliers sont proposés par les commissions nationales du NPA, ce qui permet à celles-ci de présenter et de mettre en discussion leurs élaborations et interventions : les Commissions intervention sur les lieux de travail, écologie, intervention féministe, immigration antiracisme, LGBTI, formation, enseignement supérieur et recherche, antifasciste, santé sécu social, le secteur éducation, ainsi que la nouvelle commission cause animale. Deux ateliers sont aussi animés par les Jeunesses anticapitalistes.

Des cycles pour construire

Cette année, dans un mouvement balancé entre retour nécessaire sur l'année écoulée et construction de perspectives pour ces prochains mois, entre luttes sociales et sillon politique, entre constructions unitaires et affirmation révolutionnaire, nous proposons deux cycles.

Le premier permettra de tirer les premiers enseignements de la grande mobilisation sur la contre-réforme des retraites qui s'est tenue entre janvier et mai. Que nous disent ces récentes mobilisations sur l'état de notre classe ? Questions de l'auto-organisation, des « secteurs clés », de la nécessité de la grève générale... Quelles stratégies de lutte ? En réponse, face aux coups de force antidémocratiques et à l'autoritarisme du pouvoir, comment s'affronter au gouvernement ? Un cycle dont une des étapes importantes sera la tenue d'une table ronde de débat mardi à 17h avec des représentantEs nationaux de différents syndicats.

Dans le sillage des différentes rencontres et discussions qui ont eu lieu cette année entre forces et collectifs politiques, le

second cycle sera consacré à la question de la construction d'une alternative politique et de l'outil pour la porter. Dans un échange articulant interne et externe au NPA, l'enjeu est à la fois d'affiner notre projet stratégique et organisationnel, tout en prolongeant les champs et espaces de discussions avec les organisations que nous avons invitées cette année : Ensemble!, Rejoignons-nous, La France insoumise, l'Union communiste libertaire, la Gauche écosocialiste... Et même les ex-Soulèvements de la Terre, organisation dissoute par un macronisme liberticide. Méthodes de luttes, recomposition politique, questions stratégiques globales seront abordées dans ce cycle, avec de plus une table ronde dimanche à 17h consacrée à l'écosocialisme.

Enfin, la commission nationale formation du NPA propose un cycle anniversaire autour de différents aspects de l'année 1973.

Plus que jamais internationalistes !

Cette année le forum plénier du mardi après-midi sera s'intitule « *Quel nouvel internationalisme ?* ». Il y a vingt ans, la puissante vague du mouvement altermondialiste structurait l'internationalisme du tournant du siècle. Elle s'incarnait dans le mouvement contre la guerre en Irak, dans le Forum Social Mondial de Porto Alegre au Brésil, dans le Forum Social Européen de Saint-Denis de novembre 2003... Cet internationalisme rebondissait en 2011 avec les révolutions de la région arabe, les mouvements des places dans le monde entier, puis les désillusions se sont succédé pendant que l'offensive néolibérale et autoritaire s'est renforcée. Aujourd'hui, plus que jamais la crise multidimensionnelle : écologique, sociale, démocratique ; l'exploitation capitaliste et les oppressions, la misère et les guerres, écrasent les peuples et provoquent des résistances acharnées. Mais plus que jamais, l'enjeu est essentiel de lier ces luttes entre elles et au niveau international, contre toutes les exclusives, contre tous les campismes, et pour cela il nous faut valoriser de nouvelles dynamiques et de nouveaux outils internationalistes. C'est le sens commun des différentes interventions qui seront faites lors de ce forum (les intervenantEs sont présentés dans les pages qui suivent).

Dans les ateliers préparés par notre commission internationale, nous allons aborder, souvent en compagnie d'invitéEs, la situation sociale et politique de différents coins de la planète : Iran, Chili, Palestine, Ukraine, continent africains. La question des rapports de forces et des dynamiques mondiales, ainsi que celle des peuples sans Etat, donne lieu aussi à deux ateliers.

Signalons enfin que l'Université d'été tient une **assemblée générale non-mixte** lundi à 17h. C'est une AG ouverte à toutes les participantes pour permettre à celles-ci de s'exprimer et de discuter librement sans la présence d'hommes.

Les jeunes anticapitalistes organisent une **assemblée générale des jeunes** présentEs à l'université d'été mercredi à 17h.

**FAITES VOS CHOIX ET BONNE
UNIVERSITÉ D'ÉTÉ À TOUTES ET À TOUS !**

DIMANCHE 27 AOÛT

8H45

Assemblée générale de présentation pour l'ensemble des participantEs

9H30

INTERNATIONAL

Le soulèvement populaire et féministe iranien

Avec Sara Selami (militante franco-iranienne, membre de SSTI), Chowra Makaremi (anthropologue) et Babak Kia (militant franco-iranien, membre de SSTI et du NPA)

ATELIER

Hégémonie culturelle et internet

Avec Benjamin et Kathleen de la chaîne *Bolchegeek*, et l'équipe site et réseaux sociaux du NPA

ATELIER

Quel choix pour les productions industrielles lorsque l'on est écosocialiste ?

Avec des militantEs du NPA

ATELIER

Les nouveaux habits du colonialisme français : le cas de l'île comorienne de Mayotte

Avec Mabadi Ahmedali (Collectif de défense de l'intégrité et de la souveraineté des Comores)

ATELIER

50 ans après le 21 juin 1973, retour sur l'antifascisme de la JCR et de la Ligue communiste

Avec Lily Park (CNAF), Alain Cyrournik (membre de la Direction de ville et de la Commission technique de la Ligue communiste en 1973), Jean-Marc Bourquin (membre de la Commission technique de la Ligue communiste en 1973) et Philippe Cyrournik (membre de la Commission technique de la Ligue communiste en 1973)

ATELIER

Les métiers du care à l'épreuve du féminisme

Animé par la Commission nationale intervention féministe

ATELIER

Qu'avons-nous à apprendre des luttes antispécistes ?

Avec Tiphaine Lagarde, militante à 269 Libération animale

14H

CYCLE PREMIÈRES LEÇONS DE LA BATAILLE DES RETRAITES

Comment les questions politiques ont renforcé la mobilisation contre la réforme des retraites : féminismes, démocratie, répression, écologie...

Avec des militantEs du NPA

CYCLE 1973

Lip 1973, quel tournant dans les luttes ouvrières ?

Avec Patrick Le Moal

INTERNATIONAL

Chili : du soulèvement de 2019 à la récente victoire de l'extrême droite, réflexions stratégiques

Avec Karina Nohales (Coordination du 8 mars, Santiago du Chili - en visio) et Franck Gaudichaud (NPA)

ATELIER

Faut-il dissoudre BFM-TV et la presse bourgeoise ?

Avec Philippe Poutou et Dominique Pinsolle (historien, auteur de *À bas la presse bourgeoise ! Deux siècles de critique anticapitaliste des médias*)

ATELIER

Antiféminisme, fémonationalisme, écofascismes : connaître l'extrême droite pour mieux la combattre

Avec Antoine Dubiau (auteur d'*Écofascismes*) et Josie Boucher (CNIF-CNAF)

ATELIER

Les jeunes dans la lutte des classes : pourquoi et comment s'organiser ?

Animé par les Jeunesses anticapitalistes

ATELIER

Pathologies chroniques et environnementales, réchauffement climatique, pandémies, inégalités sociales de santé, MeToo... Quel système de santé, pour et avec les usagerEs, face à la santé uberisée de Macron ?

Avec Janine Carrasco (éducatrice spécialisée et militante syndicale travaillant en psychiatrie), Irène Legay (infirmière, militante syndicale, impliquée dans la construction d'un centre de santé) et Frank Prouhet (médecin généraliste)

ATELIER

10 ans après le Mariage pour touTEs, quels enjeux pour les luttes LGBTI ?

Animé par la Commission LGBTI du NPA

DÉBAT DE 17H

CYCLE CONSTRUIRE L'ALTERNATIVE ANTICAPITALISTE

FACE AU CAPITALISME ÉCOCIDE, L'ÉCOSOCIALISME, UN PROJET POUR LE XXI^E SIÈCLE ?

Avec des représentantEs d'organisations de la gauche sociale et politique

LES TRAVAUX PRATIQUES DE 17H

Faire du syndicalisme en entreprise,
s'implanter dans le monde du travail

Animé par la Commission intervention sur les lieux de
travail du NPA

Vidéos, articles, réseaux sociaux :
quelle communication numérique du NPA ? (1)

Avec l'équipe sites et réseaux sociaux du NPA

Écrire un article pour *l'Anticapitaliste* (1) :
les genres journalistiques

Avec des membres du comité de rédaction de *l'Anticapitaliste*

Rencontres de la Brèche autour du livre
Notre corps, nous-mêmes (Hors-d'atteinte, 2020)

Manuel de santé féministe

Présenté par une des co-auteurs Nina Faure



21H

PROJECTION RENCONTRE

We are coming. Chronique d'une révolution féministe

Film documentaire de Nina Faure (2023) consacré aux
nouvelles luttes autour du corps, de la sexualité et des
rapports de genre

Présenté par la réalisatrice Nina Faure

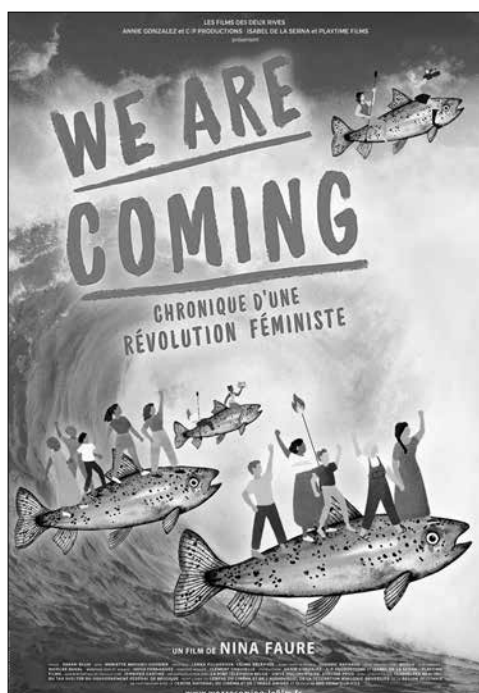

RENCONTRE DE LA BRÈCHE

*Septembre rouge. Le coup d'État du 11 septembre
1973 au Chili* (Textuel, 2023)

Un nouveau récit politique romancé qui épouse le point de
vue d'acteurs et actrices de la gauche chilienne de l'époque
Présenté par les auteurs du livre Olivier Besancenot
et Michael Löwy



LUNDI 28 AOÛT



CYCLE PREMIÈRES LEÇONS DE LA BATAILLE DES RETRAITES
La question du développement de la grève dans la bataille pour les retraites de 2023
Avec des militantEs du NPA

CYCLE 1973
1973 : le 11 septembre chilien
Avec Franck Gaudichaud

INTERNATIONAL
Histoire et actualité de la résistance palestinienne
Avec Salah Hamouri et Monira Moon (campagne Boycott, désinvestissement et sanctions)

ATELIER
Rapports de forces mondiaux, crises, inflation, récession... Ou va le système capitaliste ?
Avec Romaric Godin, journaliste à *Mediapart*

ATELIER
Un système de santé auto-organisé, grâce à « la Sociale » ?
Avec Nicolas Da Silva, économiste, auteur du livre *la Bataille de la Sécu. Une histoire du système de santé*, défenseur d'un système de santé gouverné par les intéresséEs

ATELIER
Quelle actualité du féminisme lutte de classe ?
Animé par la Commission nationale intervention féministe, avec Aurore Koechlin et Suzy Rojzman, autrice de *Féministes. Luttés de femmes, luttés de classes*

ATELIER
Où en est l'extrême droite française un an après la présidentielle ?
Animé par la Commission nationale antifasciste du NPA



CYCLE CONSTRUIRE L'ALTERNATIVE ANTICAPITALISTE
Grève, blocage, sabotage : quelles méthodes pour nos luttes ?
Avec des représentantEs d'organisations de la gauche sociale et politique

INTERNATIONAL
Ukraine : résistances populaires et actions solidaires
Avec Daria Saburova et Catherine Samary

ATELIER
Méthanisation, biomasse, biocarburants : énergie contre nourriture
Avec Dominique Voillaume (Confédération paysanne) et Vincent Gibelin (Commission nationale écologie)

ATELIER
Santé au travail : ne pas perdre sa vie à la gagner
Avec Philippe Saunier, auteur de *Santé au travail et luttes de classes : vécu et analyses d'un ouvrier syndicaliste*

ATELIER
Islamophobie : pilier de la colonialité du pouvoir
Avec Hafiza b. Kreje

ATELIER
Handicap et luttes antivalidistes, une approche marxiste
Animé par la commission antivalidisme du NPA

ATELIER
Loi Pacte, attaque contre le lycée professionnel, offensive réactionnaire... Quels sont les enjeux de la rentrée scolaire ?
Animé par le secteur éducation nationale du NPA

17H

ASSEMBLÉE GÉNÉRALE NON-MIXTE DE L'UNIVERSITÉ D'ÉTÉ

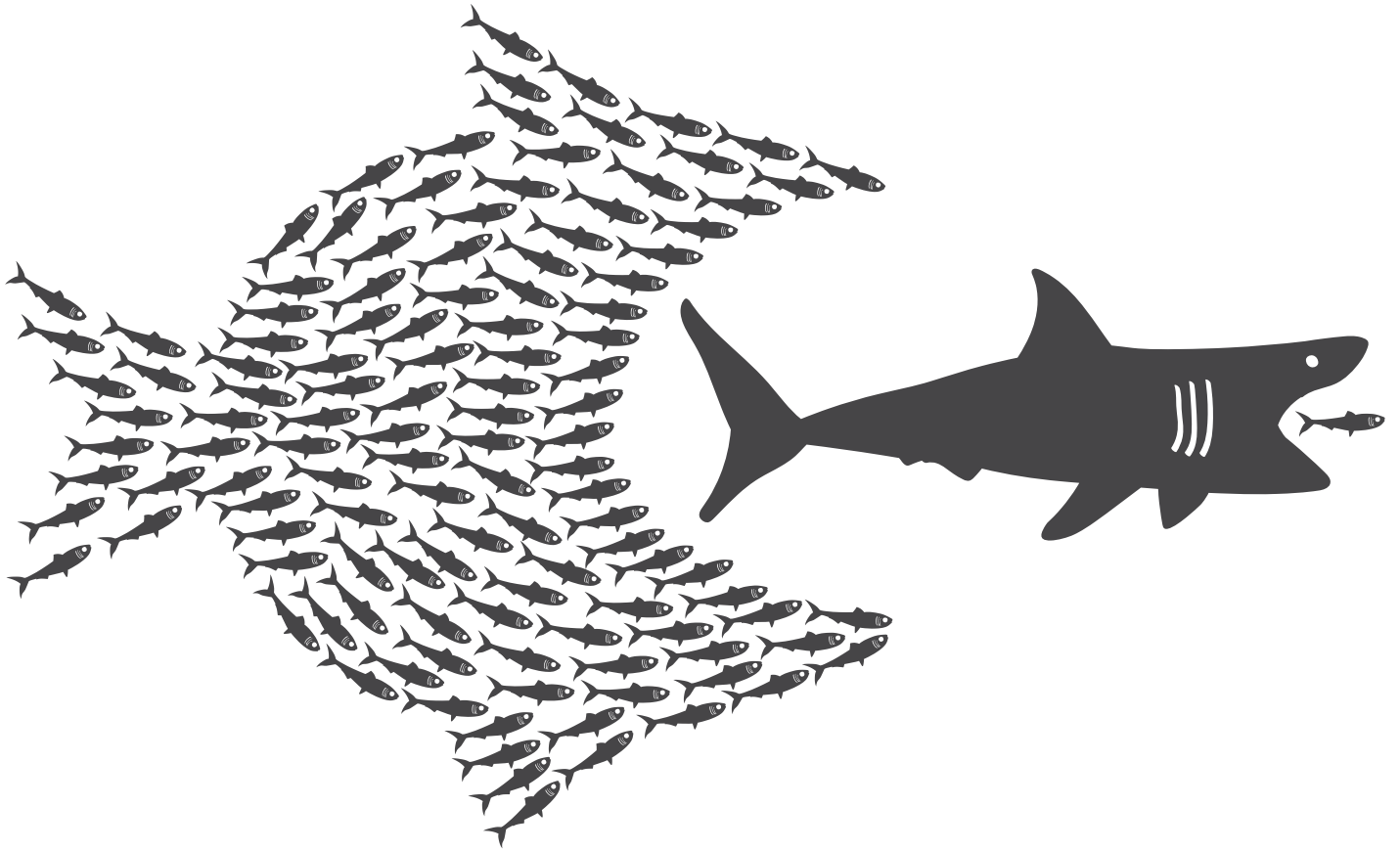

21H

MEETING DE L'UNIVERSITÉ D'ÉTÉ



MARDI 29 AOÛT



CYCLE CONSTRUIRE L'ALTERNATIVE ANTICAPITALISTE
Un an après la présidentielle et les législatives, à la lumière des mobilisations, quelle recomposition politique pour la gauche radicale ?
Avec des représentantEs d'organisations de la gauche sociale et politique

INTERNATIONAL
Multipolarité impérialiste, blocs militaires et autoritarisme, campisme: déconstruire et combattre la globalisation néolibérale
Avec Bernard Dréano, Catherine Samary et Claude Serfati

ATELIER
Après le meurtre de Nahel, combattre les violences policières, défendre les libertés démocratiques
Avec Arié Alimi, avocat, et unE membre de la Coordination nationale contre les violences policières

ATELIER
Quel rôle pour les intellectuellEs dans la lutte des classes ?
Avec des membres de la rédaction de *Contretemps-web*



ATELIER
Chat GPT, une intelligence sans pensée : ses implications sur l'enseignement
Avec Hubert Krivine et Raphaël Greggan

ATELIER
L'eau : pour qui ? Pour quoi faire ?
Avec MéliSSa Gingreau (collectif Bassines non merci), Philippe André (porte-parole de SUD énergie), et Marc Laimé (spécialiste de la gestion de l'eau, auteur de *Sivens, le barrage de trop* ; *Le Lobby de l'eau* ; *Les Batailles de l'eau* ; *Le Dossier de l'eau*).

ATELIER
Artistes, plasticienEs, auteurEs, un salaire pour toutes et tous ? Quel statut professionnel dans une société émancipée non capitaliste ?
Avec Aurélien Catin (auteur, militant pour les droits économiques, membre du Réseau salariat)

ATELIER
Lutter contre les violences sexistes et sexuelles à l'Université
Animé par les Jeunesses anticapitalistes



FORUM PLÉNIER

Quel nouvel internationalisme ?

Avec Bernard Dreano (CEDETIM), Daria Saburova (réseau européen de solidarité avec l'Ukraine), Monira Moon (Campagne BDS), Chowra Makaremi (iranienne, Assemblée européenne des femmes), Éric Toussaint (CADTM), Christine Poupin et Édouard Soulier

DÉBAT DE 17H

CYCLE PREMIÈRES LEÇONS DE LA BATAILLE DES RETRAITES

APRÈS PLUSIEURS MOIS DE MOBILISATION SUR LA CONTRE-RÉFORME DES RETRAITES, QUEL BILAN ? COMMENT CONTINUER LA LUTTE CONTRE MACRON ET SON MONDE?

Avec des représentantEs d'organisations syndicales



LES TRAVAUX PRATIQUES DE 17H

Vidéos, articles, réseaux sociaux :
quelle communication numérique du NPA ? (2)
Avec l'équipe sites et réseaux sociaux du NPA

Écrire un article pour *l'Anticapitaliste* (2) :
choisir un angle et définir le message principal
Avec des membres du comité de rédaction de *l'Anticapitaliste*

Rencontres de la Brèche autour du livre *Femme ! Vie ! Liberté ! Echos d'un soulèvement révolutionnaire en Iran* (La Découverte, 2023)
Ouvrage consacré au récent mouvement de l'automne dernier
Présenté par l'autrice Chowra Makaremi

21H

PROJECTION RENCONTRE

De l'eau jaillit le feu

Film documentaire de Fabien Mazzocco (2023) consacré à la lutte contre un projet de mégabassines
Présenté par Mélissa Gingreau (collectif Bassines non merci) et Thony Martens (agriculteur participant à la lutte)

RENCONTRE DE LA BRÈCHE

Que faire ? Stratégies d'hier et d'aujourd'hui pour une vraie démocratie (10/18, 2023)

Ouvrage théorique pour penser les pistes d'une alternative au capitalisme
Présenté par l'autrice Ludivine Bantigny

CHORALE

Chants de luttes d'ici et d'ailleurs
Avec Myriam Krivine



MERCREDI 30 AOÛT



CYCLE PREMIÈRES LEÇONS DE LA BATAILLE DES RETRAITES

Gilet jaunes, écologistes, syndicalistes,
habitantEs des quartiers populaires :
tout le monde déteste le pouvoir
Avec des militantEs du NPA

CYCLE 1973

1973 : le Larzac et les prémices du
mouvement écologiste
Avec Dominique Pierre et Serge Aberdam

INTERNATIONAL

Nouvelles coordonnées des dominations en Afrique :
institutions financières, impérialismes, Françafrique
Avec Éric Toussaint (CADTM), Solange Koné (CADTM) et Ra-
phaël Granvaud (Survie)

ATELIER

Après le 5^e congrès du NPA,
relancer notre projet politique
Avec des membres de la direction du NPA

ATELIER

Défaire le racisme, affronter le fascisme
Avec Lilly Park (Commission nationale antifasciste) et Édouard
Soulier (Commission nationale immigration antiracisme)

ATELIER

Ségrégation socio-médicale,
enjeux intersectionnels de la vie autonome
Animé par la commission antivalidisme du NPA

ATELIER

Mères, militantes, féministes,
comment tout faire sans renoncer à rien ?
Animé par la Commission nationale intervention féministe
du NPA

ATELIER

Mutations de l'Enseignement supérieur et de la
recherche au miroir de la mobilisation retraites :
points de ruptures et points d'appuis
Animé par la commission ESR



CYCLE CONSTRUIRE L'ALTERNATIVE POLITIQUE

Élections, mobilisations, auto-organisation :
quelle stratégie pour la rupture avec
le capitalisme et ses institutions ?
Avec des représentantEs d'organisations de la
gauche sociale et politique

INTERNATIONAL

Peuples sans État : syndicalisme et luttes sociales
face à l'État Français

Avec Mina Kherfi (USTKE, Kanaky), Argitxu Dufau (LAB, Pays
Basque), Cristofanu Pistorozzi (STC, Corse), Brewenn/Grall
(SLB, Bretagne, à confirmer) et Philippe Poutou

ATELIER

Bassines, Lyon-Turin, autoroutes Toulouse-Castres,
Est de Rouen... Échange sur nos expériences locales/
régionales dans les mobilisations
Avec des militantEs du NPA engagéEs dans ces luttes

ATELIER

De LIP à Scop-TI, vive l'autogestion ?
Avec Gérard Cazorla, animateur de la lutte des Fralib / Scop
Ti de Gémenos (13)

ATELIER

Quelle attaque d'ampleur prépare le gouvernement
contre la branche maladie de la Sécu ?
Quelles résistances ?
Avec Bernard Hess (commission santé sécu social du NPA)

ATELIER

Libération animale : un projet communiste
Animé par la commission cause animale du NPA

ATELIER

VIH et IST : auto-organisation et santé communautaire
Animé par la Commission LGBTI du NPA

17H

ASSEMBLÉE GÉNÉRALE DES JEUNES DE L'UNIVERSITÉ D'ÉTÉ

LES TRAVAUX PRATIQUES DE 17H

Vidéos, articles, réseaux sociaux :
quelle communication numérique du NPA ? (3)

Avec l'équipe sites et réseaux sociaux du NPA

Écrire un article pour *l'Anticapitaliste* (3) : croiser les sources et mettre en valeur les informations essentielles / le rôle de l'édition
Avec des membres du comité de rédaction de *l'Anticapitaliste*

Rencontres de la Brèche autour du livre *Solidarité animale. Défaire la société spéciste* (La Découverte, 2020)

Un ouvrage consacré à la dénonciation de l'exploitation animale et la nécessité d'en sortir

Présenté par la co-autrice Axelle Playoust-Braure

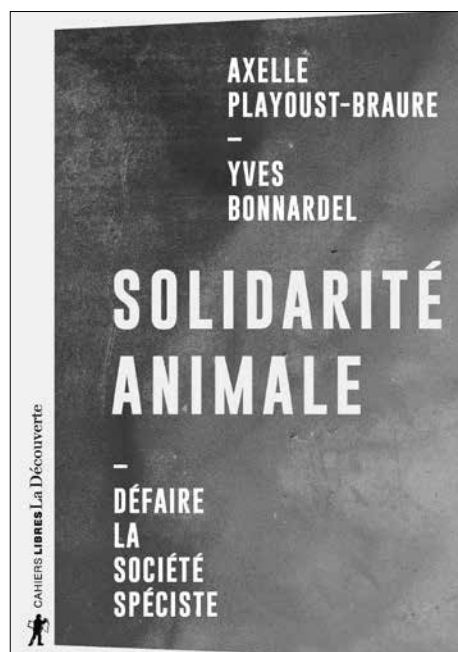

21H

PROJECTION RENCONTRE

En grève

Film documentaire de Adeline Gonin et Christophe Cordier (2023) consacré à la grève contre la réforme des retraites de 2019-2020 aux côtés des cheminotEs de la gare de l'Est
Présenté par les deux réalisatrices/teurs Adeline Gonin et Christophe Cordier, et par Camille Krebs, cheminote et militante du NPA

RENCONTRE DE LA BRÈCHE

Le syndrome Magneto (Au diable vauvert, 2023)

Un ouvrage consacré aux « méchants » dans la pop culture. Et s'ils avaient raison ?

Présenté par l'auteur Benjamin Patinaud / Bolchegeek

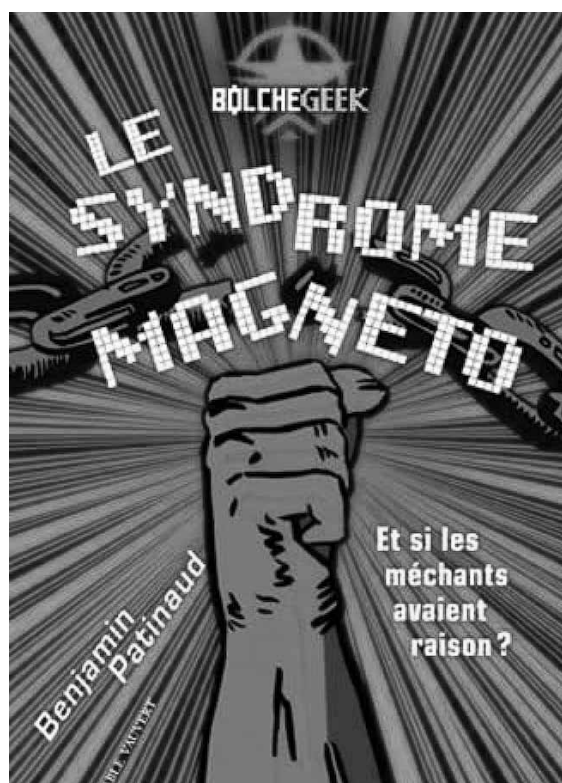
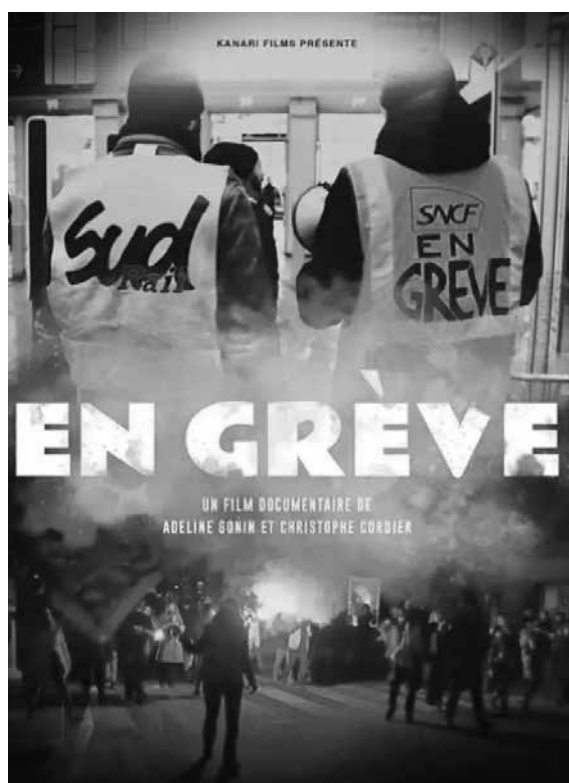

LISEZ LA PRESSE DU NPA

L'HEBDO

Nouvelle formule à partir du jeudi 7 septembre



LA REVUE

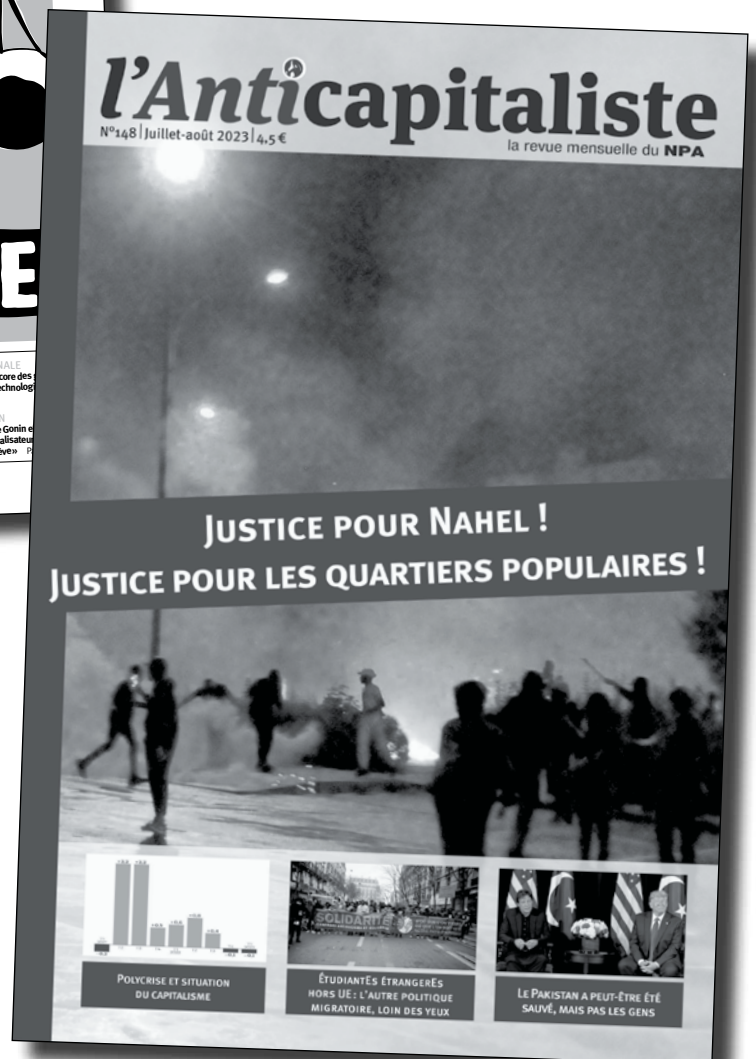



**UNITAIRES ET
RÉVOLUTIONNAIRES**



ORGANISONS-

NOUS

**CONTRE MACRON ET SON
MONDE CAPITALISTE**